

## Produktinformation

## Saunahaus Norge Artikel-Nr. 86205



Farbe  
Naturbelassen

Tür  
Moderne Saunatür

Saunaofen  
ohne Ofen

Bank 1 Tiefe	57 cm
Liegeplätze	3
Umbauter Raum	9,6 m <sup>3</sup>
Tür Breite	83 cm
Tür Schloss	Zylinderschloss mit Handgriff und 3 Schlüsseln
Verpackungsmaße mm/Gewicht kg	2360x1160x785x574 2360x1020x230x49,6 385x290x140x20 560x460x460x10
Bank 3 Tiefe	57 cm
Innenmaß Tiefe Sauna	219 cm
Spiegelbar	ja
Grundfläche	4 m <sup>2</sup>
Durchgangsmaß Breite	78 cm
Bank 2 Tiefe	57 cm
Innenmaß Tiefe Gesamt	184 cm
Dachtiefe	227 cm
Tür Öffnungsrichtung	links
Tür Höhe	177 cm
Ofenschutz Tiefe	51 cm
Material	Nordische Fichte
Türart	Einflügeltür
Firsthöhe	238 cm
Außenmaß Breite	231 cm
Innenmaß Breite Sauna	219 cm
Außenmaß Tiefe	196 cm
Ofenschutz Breite	60 cm
Sitzplätze	5
Innenmaß Höhe Sauna	184 cm
Ofenschutz Material	nordische Fichte
Bank Material	Espe
Ofenschutz Höhe	80 cm
Bedarf Dachfolie (Stk.)	2
Bauweise	Steck-Schraub-System
Wandstärke	38 mm
Fußbodentyp	Massivholz
Durchgangsmaß Höhe	175 cm
Saunadach Dämmung	Mineralwolle
Innenmaß Breite Gesamt	219 cm
Innenmaß Höhe Gesamt	190 cm
Einstiegsart	Fronteinstieg
Saunadach Bauweise	vormontierte Elemente
Farbe	Naturbelassen
Dachfläche	6 m <sup>2</sup>
Seitenhöhe	210 cm
Anzahl Bänke	3 Stk.
Dachbreite	267 cm



Doppelte Nut und Feder-Verbindung bietet perfekten Sitz durch modernste Frästechnik.

38mm Holzbohlen aus nordischem Fichtenholz gehobelt



38 MM

### Außensaunen

- Dach aus Massivholz inkl. Mineralwolle-Dämmung
- Witterungsschutz

- 38 mm Stahl-Schraubsystem mit Chromelne Eckenbindung

- Doppelte Nut- und Federverbindung
- Perfekter Nut- und Federsitz durch modernste Frästechnik
- Wasserabweisende Profilierung

- Inkl. Einflgelür mit Zylinderchloss und 3-Sillensystem
- Schallschicht aus Isolierglas
- Hölzer mit Vorraum innen mit einer breiten Glas-türschwelle

- Inkl. Massivholzboden
- Inkl. Alu-Türschwelle



Die Abbildung dient lediglich der darstellerischen Information und bildet nicht den tatsächlichen Artikel ab.



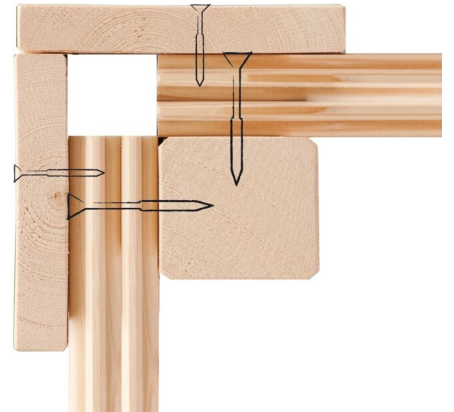

**38mm PROFILE**



**LANGFRISTIGER SCHUTZ**  
40 x 60mm Fundament Balken

**KDI UNTERLEGER**

